

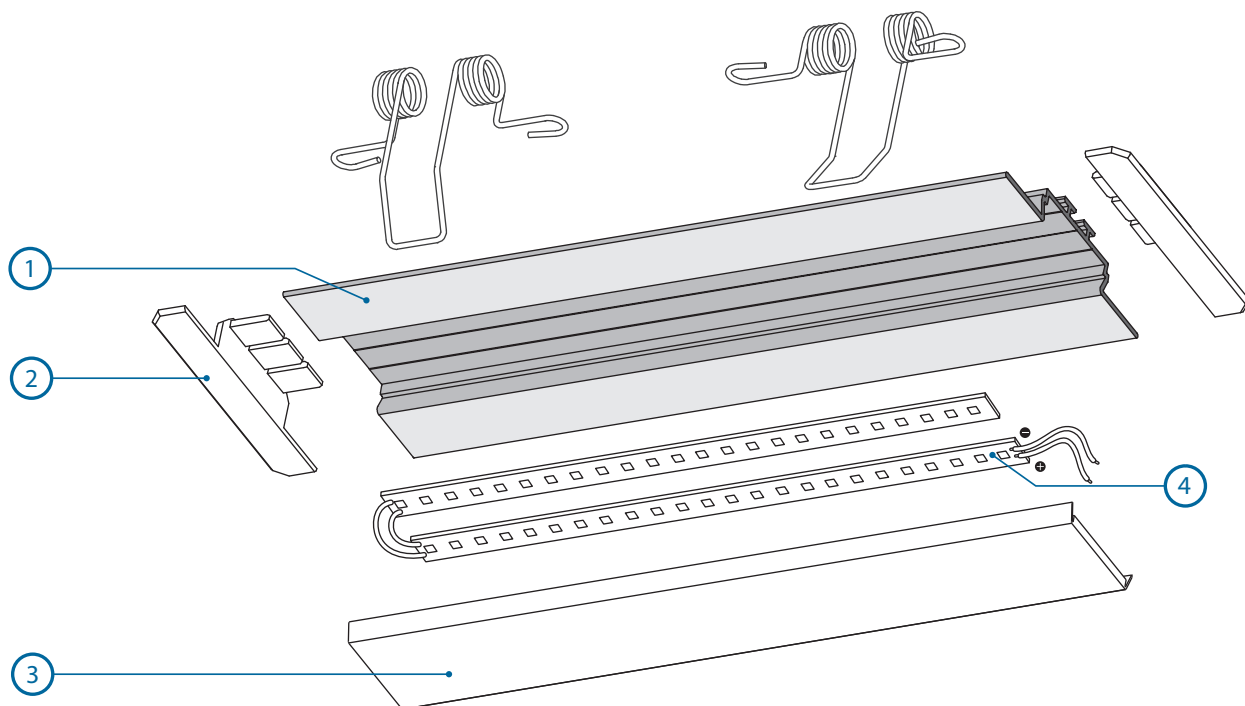

Podstawowe elementy oprawy / Basic fixture components



1. profi OPAC-30 / OPAC-30 profile
2. zaślepka / end cap

OPAC-30 24045 OPAC-30 MET 24052 KOMPENSA L 24015 KOMPENSA K 24020



3. osłonka / cover

HS 22 17011 HS 22 17022 LIGER 22 17032 MUN 22 17042 G-L 00413 G-L 17006 G-K 17007 G-K 00415



4. pasek LED (nie w komplecie) / LED strip (not included)

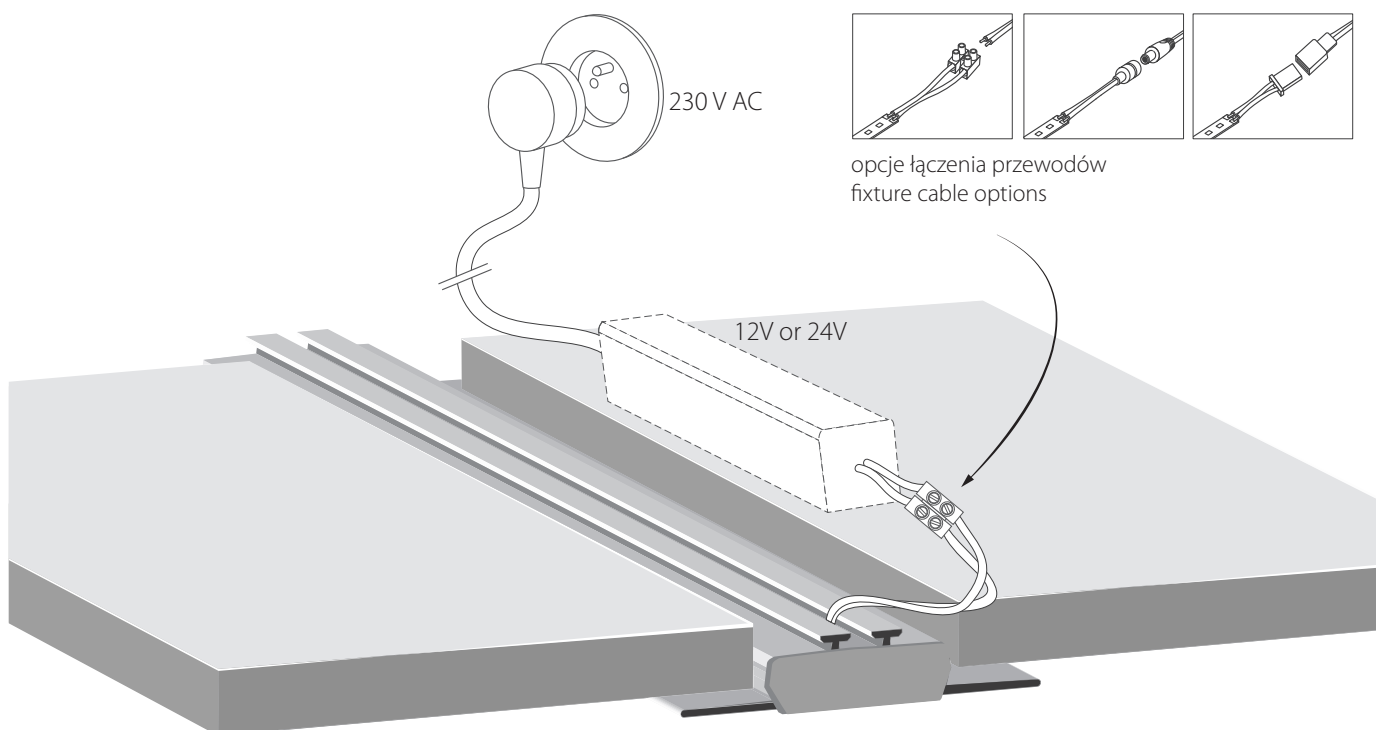

Montaż pasków LED / Installation of LED strips

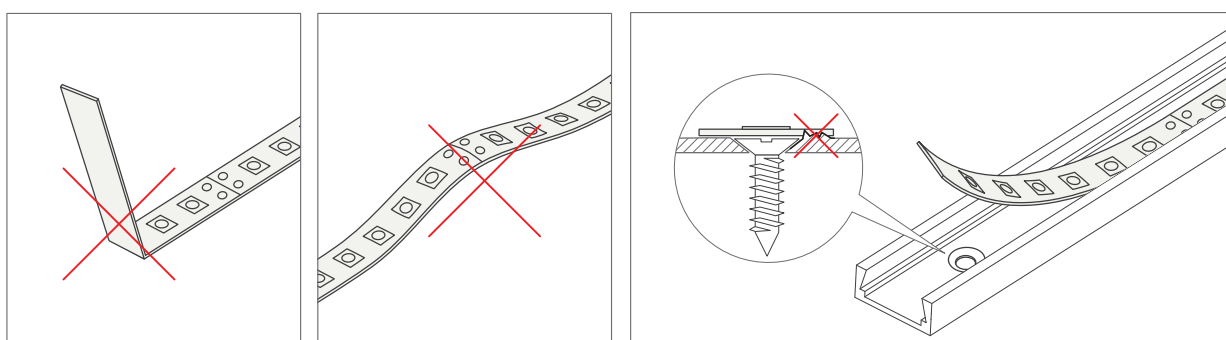

UWAGA:

- Pasków LED nie należy przesadnie zaginać.
- Podczas naklejania pasków należy unikać wybrzuszeń.
- Powierzchnia powinna być gładka, bez ostrych krawędzi. Przed naklejeniem paska LED powierzchnię należy odpowiednio oczyścić.

NOTE:

- LED Strips should not be excessively bend.
- When laying LED strips to surface avoid ripples.
- The surface should be smooth, without sharp edges. Before applying the LED strip surface should be clean.



Montaż oprawy OPAC-30 do karton gipsu przy pomocy sprężyn mocujących /
Mounting OPAC-30 extrusion to drywall with the use of the mounting springs

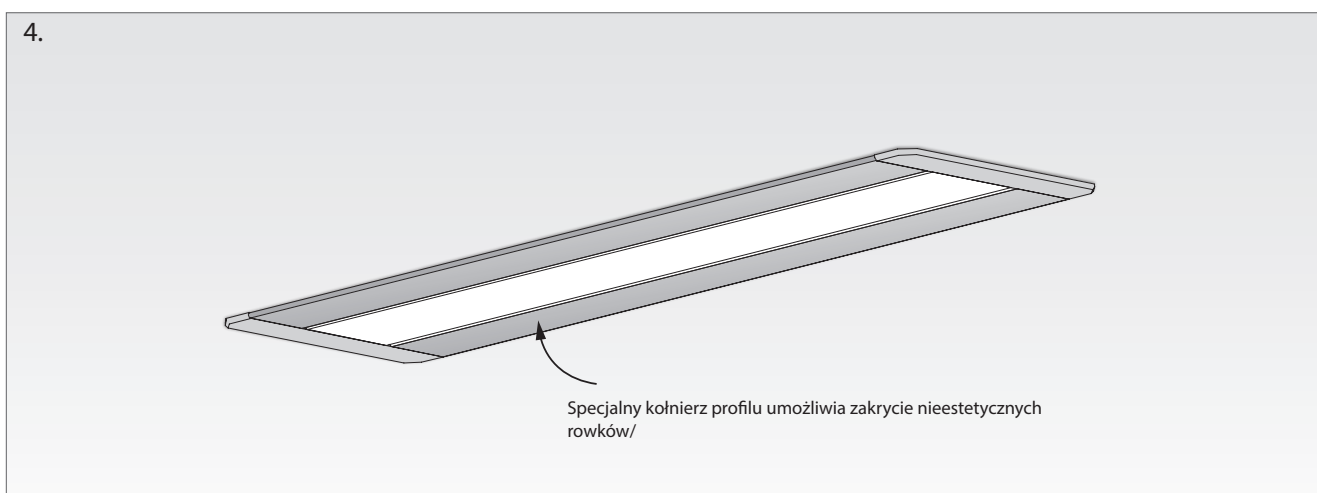
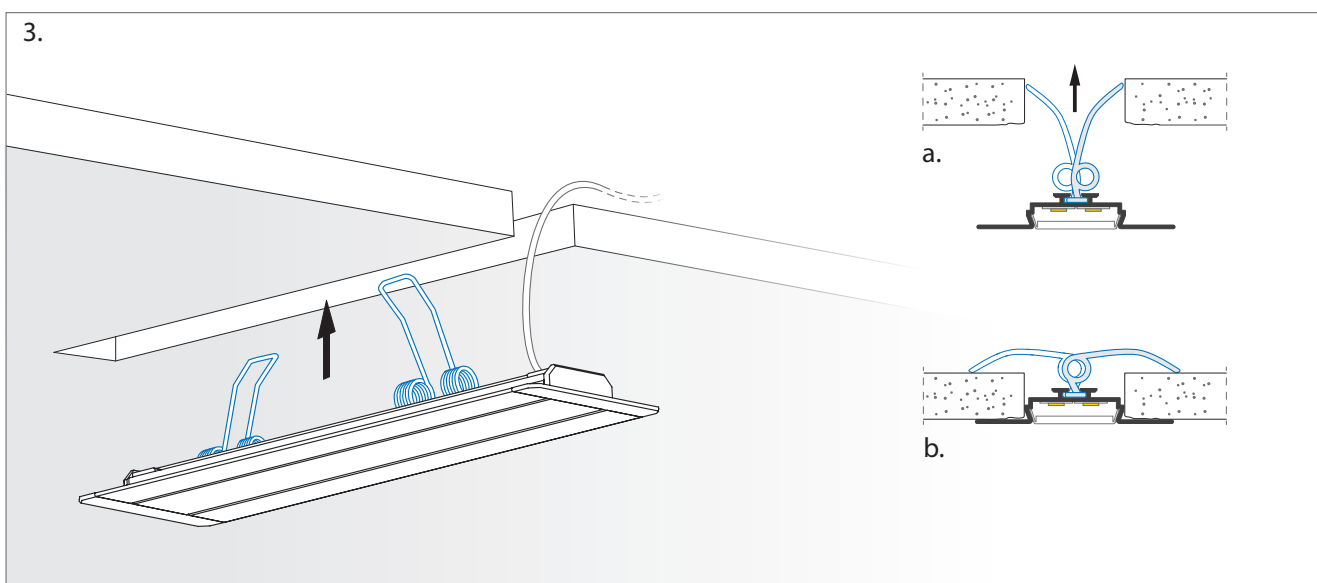
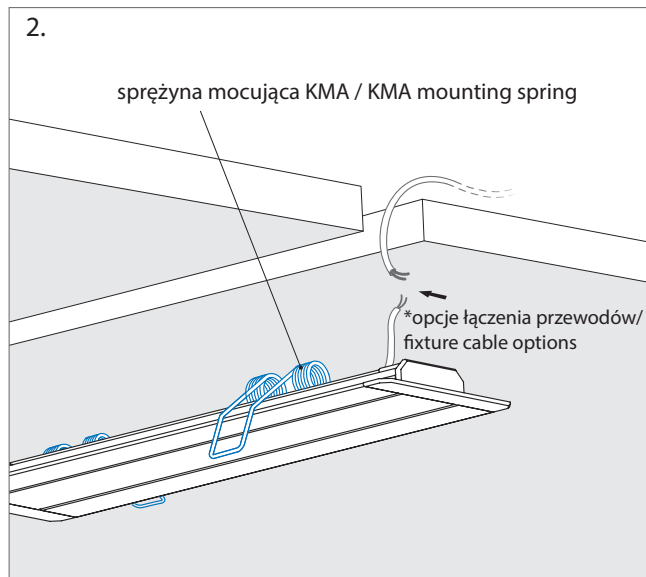
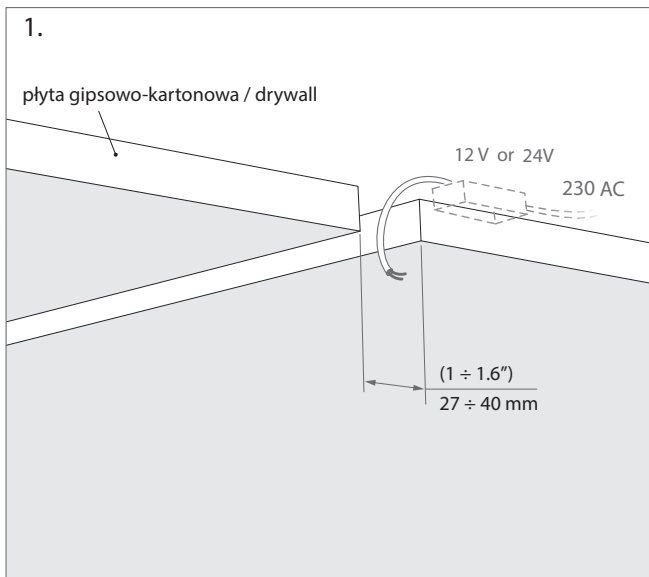

Klej / Mounting glue

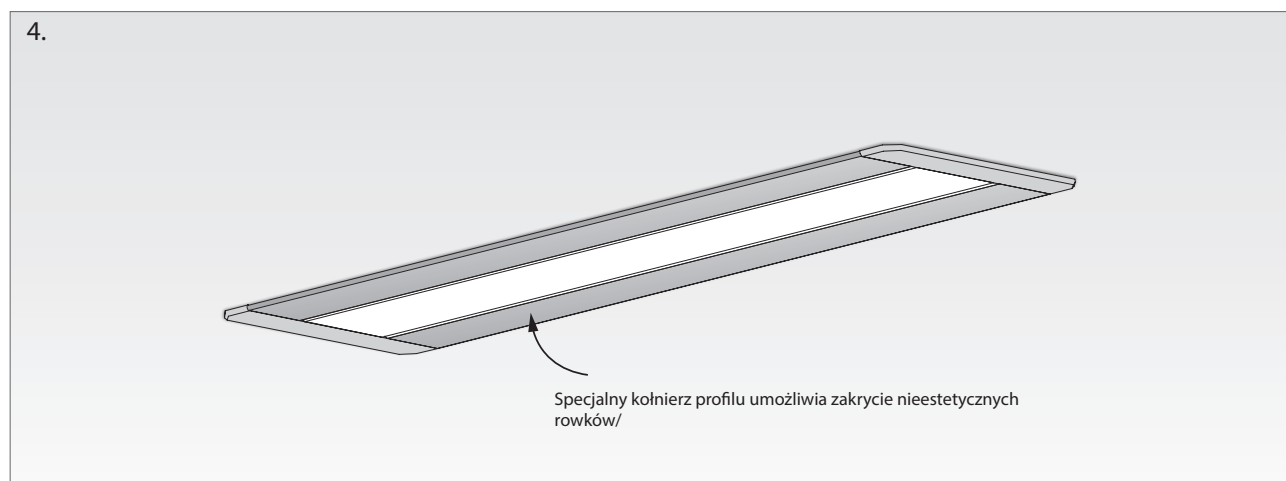
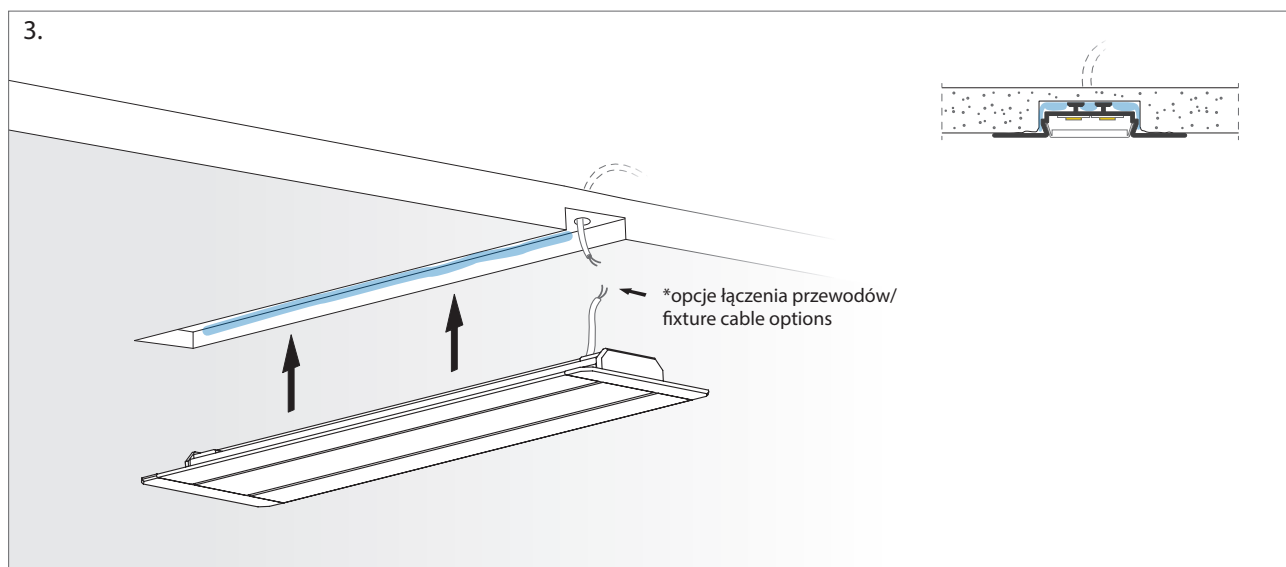
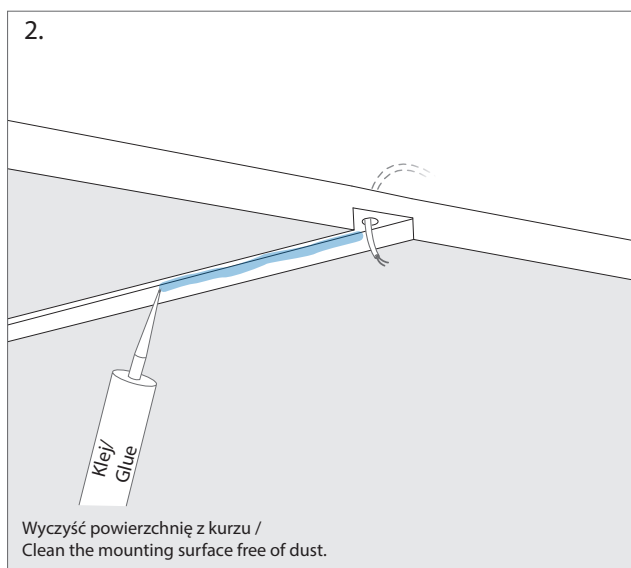
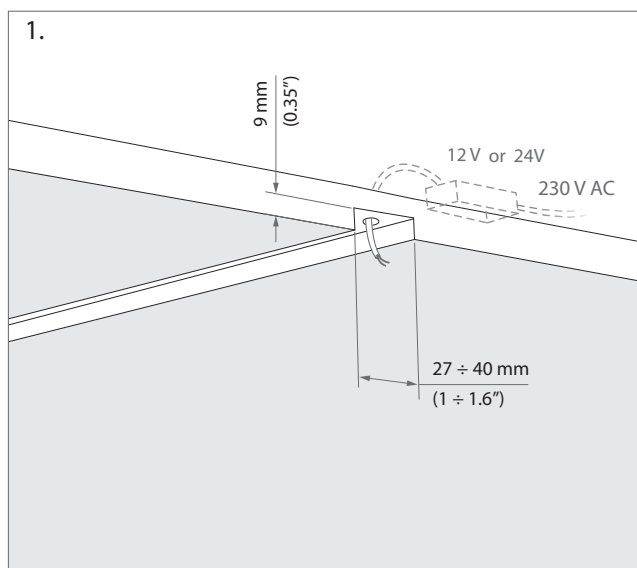

Deklaracja zgodności

Niniejszy produkt spełnia wymagania następujących Dyrektyw Unii Europejskiej:
- Dyrektywa RoHS (2011/65/EU)

Czyść wyłącznie wilgotną szmatką, nigdy nie stosuj silnych środków czyszczących.
Nie ponosimy odpowiedzialności za szkody powstałe wskutek nieprawidłowego montażu.
Zastrzegamy sobie prawo do zmian w konstrukcji produktu.

Declaration of conformity

The product meet the requirements of the following directives of the European Union:
- Restriction of Hazardous Substances RoHS (2011/65/EU)

Use a damp cloth, never a strong cleaning agent.
We shall assume no liability for damages resulting from wrong installation.
We reserve the right to make changes in the product design.

